

# Armaturen Segment-Verteiler



## Werkstoffe

Gehäusesegmente: 2.0967  
Einsätze für Regelventile:  
2.0967 / 2.0958  
Dichtungen: NBR / PA6.6

Der Segment-Verteiler dient der Verteilung von Druckluft in mehrere Rohrleitungsstränge. Er ist in diesem Beispiel ausgerüstet mit folgenden Armaturen: Fünf hydraulisch angetriebene Regelventile mit Nothandbetätigung, ein Regelventil mit Handbetätigung, ein hydraulisch angetriebenes Entwässerungs- und Entlüftungsventil und ein Sicherheitsventil. Der Verteiler ist anschlussfertig montiert.

## Fliessschema

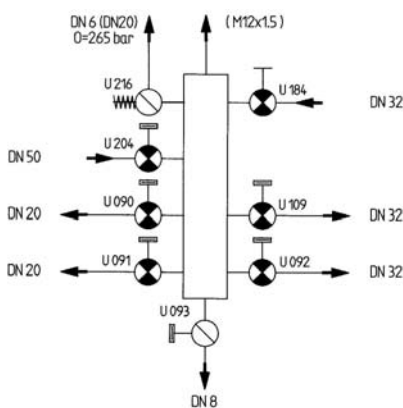

## Serienausführung

Nennweite : DN 32 bis DN 50  
Nenndruck: bis PN 260 bar  
Betriebstemperatur : -30 bis +80°C  
Betriebsmedium: Gase  
Einbaulage: beliebig  
Anschlüsse: Gewindeanschlüsse  
Funktionstest: Ventile, Antriebe, Sicherheitsventil

## alternative Ausführungen

Innen- oder Aussengewinde  
verschiedene Bedienelemente  
freie Gestaltung der Ventulfunktion

Wir filtern, regeln, sichern  
Flüssigkeiten und Gase

**SCHÜNEMANN** 